

ERESCO 42 MF4

Przenośna kierunkowa głowica RTG 200 kV, chłodzona powietrzem

ERESCO 42 MF4 jest przenośną głowicą rentgenowską o stałym potencjale 200 kV, wykorzystującą najnowszą technologię przełączania z wysoką mocą promieniowania, umożliwiającą najkrótsze czasy ekspozycji, a przez to zwiększającą wydajność.

Firma GE Sensing & Inspection Technologies stosuje numer 42 do identyfikacji największej zdolności penetracji jej asortymentu przenośnych lamp RTG. Oznacza to, że lampa ERESKO 42 MF4 jest w stanie

penetrować warstwę 42 mm żelaza z gęstością obrazu 2,0 po 10-minutowej ekspozycji przy użyciu błony AGFA STRUCTURIX D7 przy wartości FFD = 700 mm.

Głowica RTG składa się z mocnej metalowo-ceramicznej lampy RTG i generatora wysokiego napięcia zabudowanego w solidnej, zwartej obudowie. Chłodzona powietrzem, uziemiona lampa RTG 200 kV / 900 W jest zabezpieczona termicznie, co wydłuża okres żywotności.

Generator wysokiego napięcia wytwarza stabilne stałe napięcie z większą wydajnością, niż tradycyjne urządzenia o częstotliwości sieciowej.

Wydajność lampy RTG i generatora wysokiego napięcia jest w sposób ciągły monitorowana dla ochrony i bezpieczeństwa pracy. Wbudowany zegar czasu rzeczywistego umożliwia w pełni automatyczne wykonywanie procedur nagrzewania w celu optymalnego i oszczędzającego czas kondycjonowania lampy. Elastyczny kabel łączący jest lekki i wytrzymały.

Dodatkowe cechy

- Odporna konstrukcja o sprawdzonej niezawodności
- Sekcja wysokiego napięcia izolowana gazowo, co zmniejsza wielkość i wagę
- Metalowo-ceramiczna lampa z uziemionym końcem i okienkiem Be
- Praca z napięciem stałym DC
- Nowoczesna elektronika mocy zapewniająca wysoką stabilność
- Wbudowany zegar czasu rzeczywistego zapewniający automatyczne nagrzewanie
- Rozszerzony zakres roboczy od 5 kV do 200 kV dający elastyczność zastosowania
- Szeroka wiązka wychodząca 40° x 60°
- Optymalne chłodzenie powietrzem dla skutecznego odprowadzania ciepła
- 100-% cykl pracy w temperaturze 30 °C
- Wbudowana lampa ostrzegawcza odporna na uszkodzenia
- Certyfikat CE zgodności z dyrektywami EMC i niskiego napięcia
- Zgodność z normą francuską NFC 74 100
- Certyfikat BfS (aprobata PTB)
- Odporność na wodę i pył zgodna z klasą ochrony IP 65
- Produkcja w systemie zarządzania jakością certyfikowanym według ISO 9001

Standardowy zakres dostawy

Patrz informacja o wyrobie "ERESCO MF4 Control".



Dane techniczne

Typ lampy RTG	200 kV, metalowo-ceramiczna z wolframową anodą
Zakres kV	5 - 200 kV (zgodnie z charakterystyką mocy)
Kąt celu	20°
Filtracja własna	0,8 mm ± 0,1 mm, Be
Wiązka wychodząca	40° × 60°, eliptyczna
Wielkość plamki ogniskowej (EN 12543)	3,0 mm (~ 1,5 IEC 336)
Prąd lampy	0,5 - 10 mA (4,5 mA / 200 kV)
Temperatura anody, max.	100 °C
Stabilność prądu i napięcia	±1 %
Moc przy pracy ciągłej	900 W
Cykl pracy (T _{ot} = 30 °C)	100 %
Moc wejściowa, max.	1,6 kVA
Waga	26,8 kg
Średnica głowicy lampy	160 mm (bez pierścieni)
Klasa ochrony	IP 65
Temperatura robocza	-20 do +50 °C
Temperatura składowania	-30 do +80 °C

Opcje

- Kołyska transportowa
- Nasadki przesłony i kolimatora
- Laserowe urządzenie centrujące
- Teleskopowe urządzenie centrujące
- Wózek transportowy i pozycjonujący
- Błyszcząca lampa ostrzegawcza odporna na uszkodzenia
- Stojaki i zestawy montażowe
- Aluminiowa skrzynka transportowa

ERESCO 42 MF4

Wykres ekspozycji
FFD = 700 mm D7Pb D = 2,0 mA

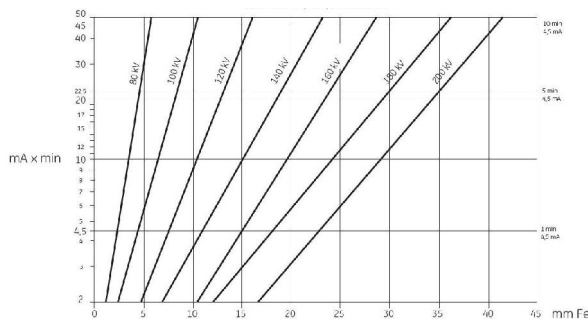

Charakterystyka mocy

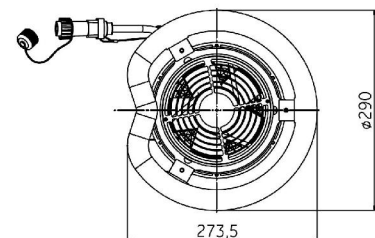
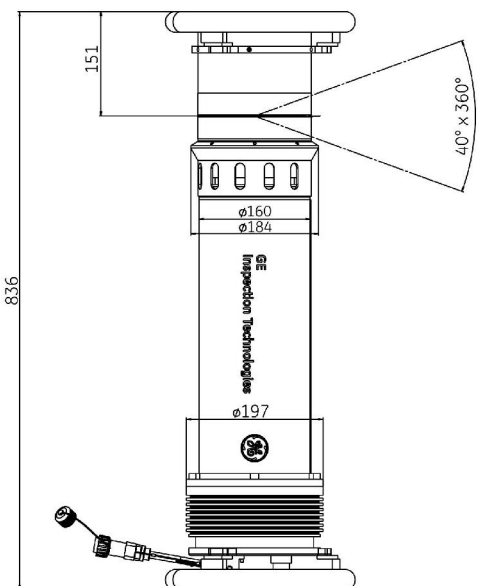
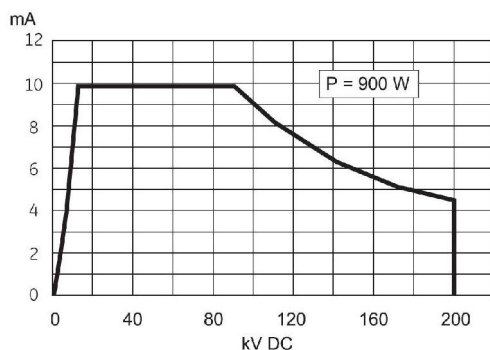

Rysunki nie w skali.



www.gesensinginspection.com

NDT System, Twardowskiego 21, 01-643 WARSZAWA
tel. 022 8325030, fax 022 8339677
www.ndt-system.com.pl

GEIT: 30173EN (11/08)